

OPRACOVANIE RÁMU

1230

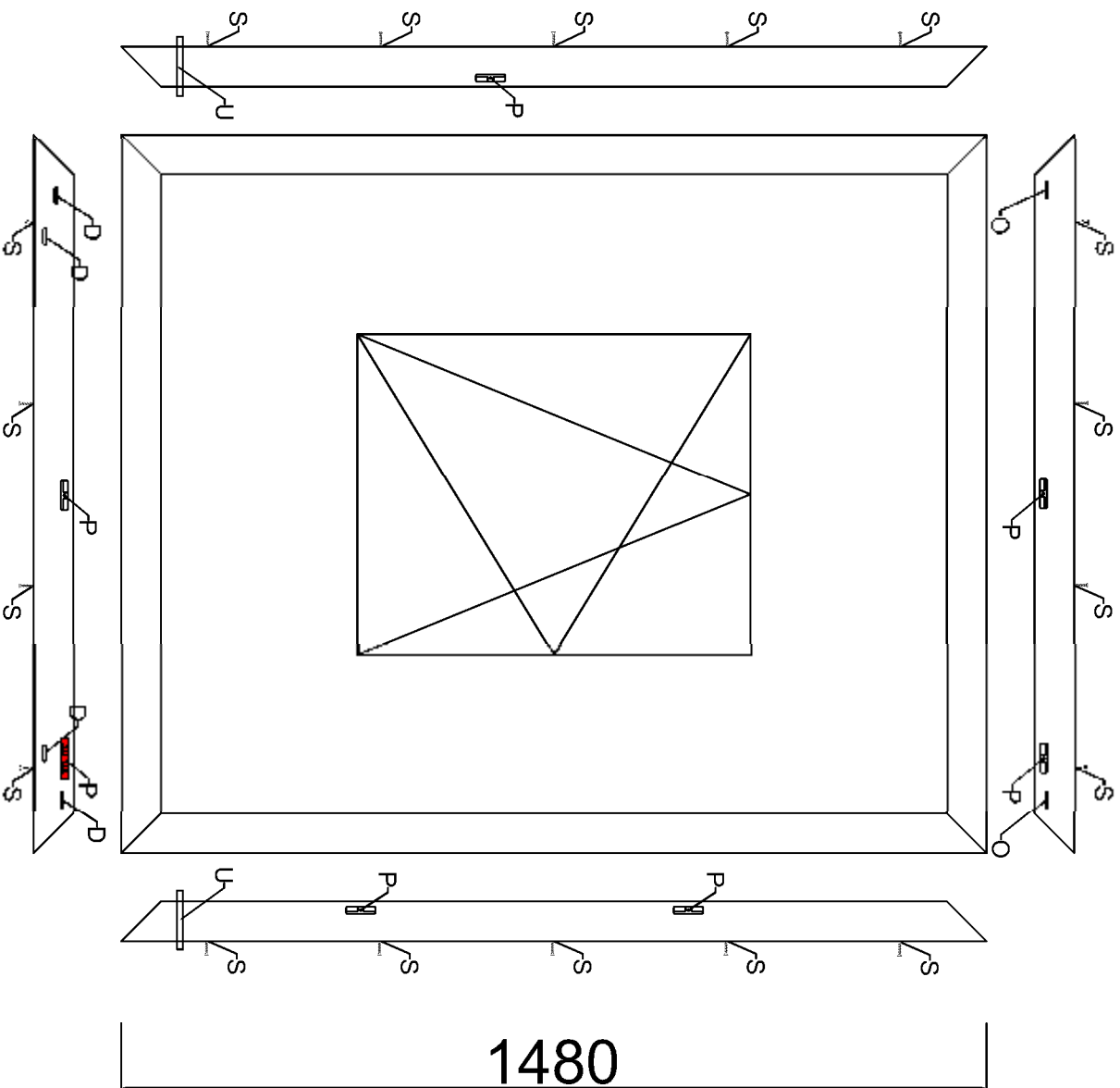

- S - 18x SKRUTKOVANIE OCELE
- P - 7x MONTÁŽ PROTIKUSOV
- D - 4x FRÉZOVANIE DRENÁŽNYCH OTVOROV(5x30mm)
- O - 2x FRÉZOVANIE ODVETRANIA (5x30mm)
- U - 2x VRTANIE OTVORU NA PRENÁŠANIE